

GRIFFE À TUBE

SÉRIE RG

▶ AVANTAGES PRODUIT



▶ Protection de la surface au moyen de picots en caoutchouc

Protégez durablement la surface de vos pièces à usiner et réduisez ainsi le nombre de pièces mises au rebut

▶ Arrêt sécurisé

Même en cas de dynamique élevée, vos pièces à usiner sont solidement maintenues grâce au coefficient de frottement important

▶ Entraînement direct

La commande avec une seule alimentation pneumatique réduit les frais de montage et les irrégularités du contour

▶ CARACTÉRISTIQUES DE LA SÉRIE

Taille de fabrication

RGXX-XX



Sans entretien



IP67





► DÉTAIL DES AVANTAGES

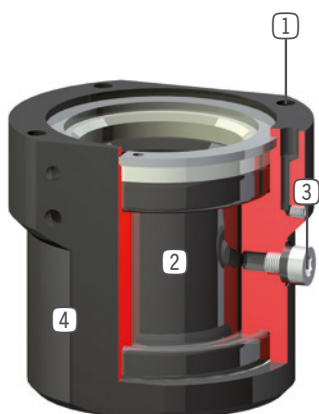

- ① **Fixation et positionnement**
- ② **Entraînement**
 - a travers la membrane caoutchouc
- ③ **Alimentation d'énergie**
 - possible sur plusieurs faces
- ④ **Boîtier robuste et léger**
 - Alliage aluminium anodisé

► CARACTÉRISTIQUES TECHNIQUES

Taille de fabrication	Diamètre de préhension	Force de préhension [N]	Poids [kg]	Classe IP
RG0-30	0 - 28	350	0.28	IP67
RG10-60	10 - 58	1000	0.86	IP67

► AUTRES INFORMATIONS DISPONIBLES EN LIGNE



Toutes les informations en un clic sur www.zimmer-group.com. À l'aide de la référence du produit de votre choix, trouvez les données, plans, modèles 3D et instructions de service concernant la taille du modèle sélectionné. Rapide, clair et toujours à jour.

GRIFFE À TUBE

TAILLE DE FABRICATION RG10-60

► SPÉCIFICATIONS PRODUIT



► ACCESSOIRES RECOMMANDÉS



ALIMENTATION EN ÉNERGIE



GVM5
Raccord pneumatique droit



ALIMENTATION EN ÉNERGIE



DEV04
Soupape d'échappement d'air rapide

N° de commande	RG10-60
Diamètre de serrage min. [mm]	10
Diamètre de serrage max. [mm]	58
Force de préhension à la fermeture [N]	1000
Temps de fermeture [s]	0.1
Temps d'ouverture [s]	0.1
Pression de service min. [bar]	1
Pression de service max. [bar]	3
Pression de service nominal [bar]	3
Température de fonctionnement min. [°C]	5
Température de fonctionnement max. [°C]	+80
Volume du vérin par cycle [cm ³]	33
Protection de IEC 60529	IP67
Poids [kg]	0.86

► **Caractéristiques techniques**

