

# 큰 스트로크를 갖는 2조 평행 그리퍼

## LWR50L-21-00002-A

### ▶ 제품 규격



**MATCH**

### ▶ 파지력 다이어그램

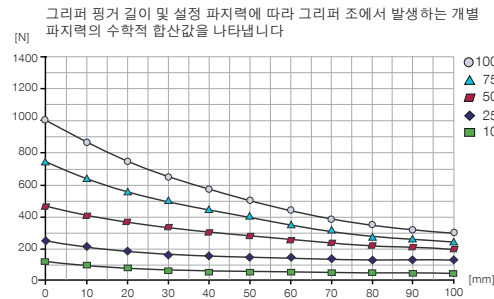

### ▶ 힘 및 모멘트

정적 힘 및 모멘트 보임

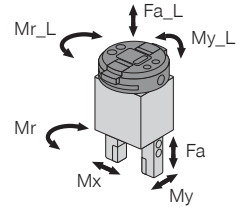

Mr_L [Nm]	20	Mr [Nm]	35
My_L [Nm]	40	Mx [Nm]	35
Fa_L [N]	500	My [Nm]	35
		Fa [N]	500

### 주문번호

#### 일반 데이터

제어	IO-Link
작동 온도 [°C]	5 ... +50
IEC 60529 준거 보호방식	IP40
무게 [kg]	1.3

#### 공구 교환기 관련 데이터

전기 에너지 전달	통합
잠금 스트로크 [mm]	1
X, Y 반복정밀도 [mm]	0.05
Z 반복정밀도 [mm]	0.05
조임력 [N]	50
해제력 [N]	0
최대로 X, Y에서 커플링시 축오프셋 [mm]	1.0

#### 그리퍼 관련 데이터

시리즈에 적합	LWR50F-xx-03/04/05
케이블 가이드	외장
동력종류	전동식
드라이브	BLDC 모터
위치 감지	통합
공정 데이터를 통한 위치 감지	예
조당 스트로크, 조절 가능 [mm]	60
최소 파지력 [N]	100
정격 파지력 [N]	1000
제어 시간 [s]	0.1
조립된 그리퍼 조 자체 최대 중량 [kg]	0.3
그리퍼 조 최대 길이 [mm]	100
위치 설정 모드에서 최대 이동 속도 [mm/s]	60
반복정밀도 +/- [mm]	0.02
전압 [V]	24
최대 소비 전력 [A]	5
그리퍼 조 하나당 최소 접근 거리 [mm]	3

### ▶ 기술 데이터

**LWR50L-21-00002-A**

▶ 부품 권장



연결/기타



**ALWR1-50-A**  
Match - 스토리지 스테이션

▶ 액세서리 권장 스토리지 스테이션



**NJ5-E2SK-01**  
직선 케이블 0.3 m - 소켓 M8 플러그 연결

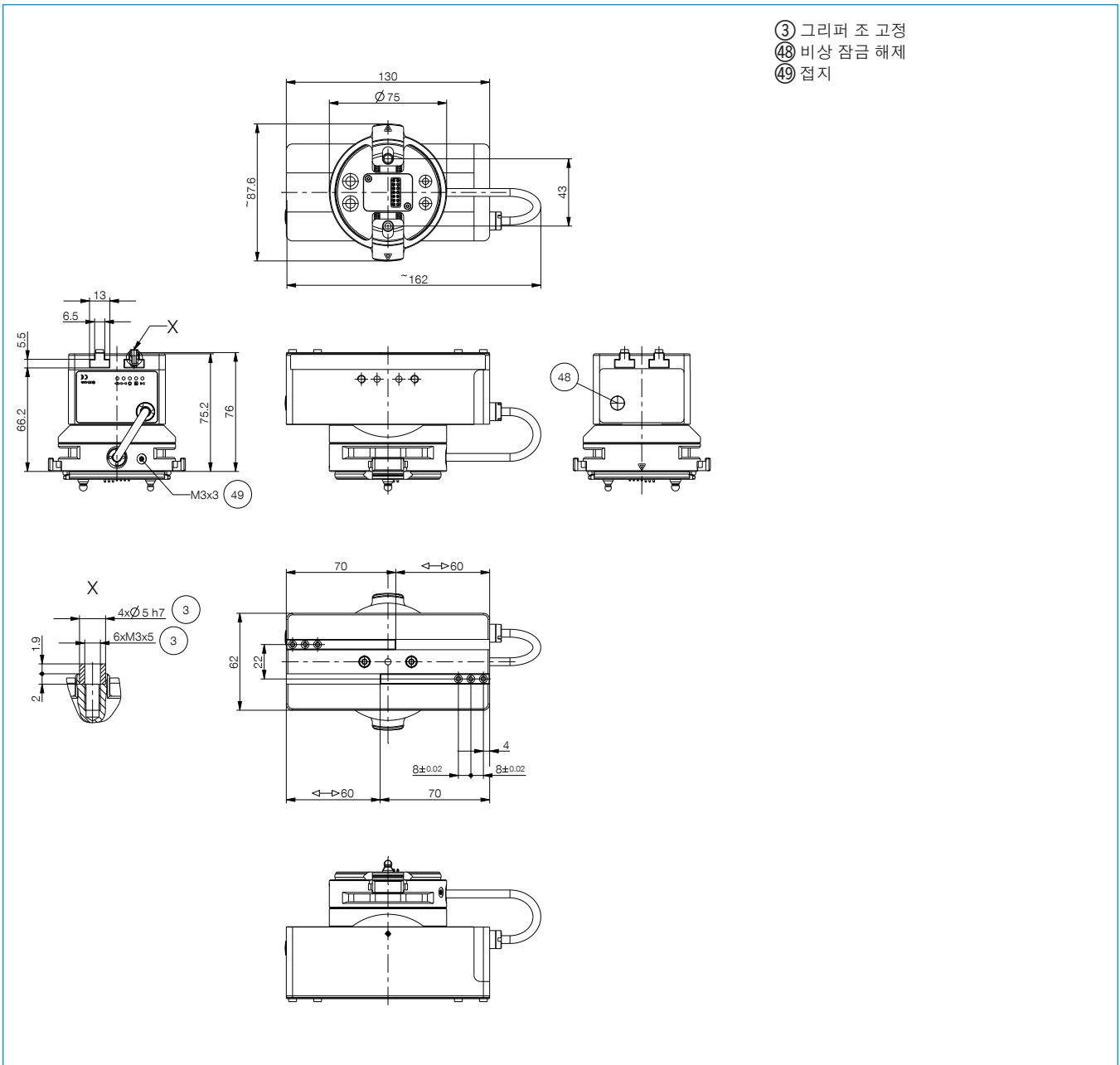

- ③ 그리퍼 조 고정
- ④8 비상 잠금 해제
- ④9 접지

