

PINCES RADIALES DEUX MORS

SÉRIE GG4000

▶ AVANTAGES PRODUIT

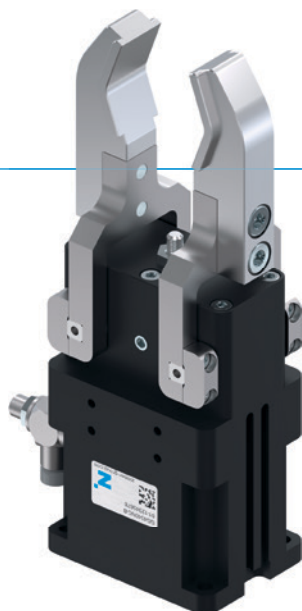

«L'application étanche»

▶ Convient pour une utilisation dans les conditions les plus défavorables

L'axe de rotation étanche vous garantit une fiabilité de processus, même dans les conditions les plus extrêmes









▶ Réglage de la course en continu

Vous pouvez ajuster l'angle d'ouverture de 180° individuellement à votre application à l'aide d'une vis de réglage

▶ Fonctionnement en continu impeccable

Notre qualité sans compromis « Made in Germany » vous garantit jusqu'à 10 millions de cycles sans entretien

▶ CARACTÉRISTIQUES DE LA SÉRIE

Taille de fabrication	Version	
	NC	SC
GG40XX-B		
 Fermeture à ressort C	●	●
 Force élevée S		●
 10 millions de cycles sans maintenance (max.)	●	●
 Capteur inductif	●	●
 Capteur magnétique	●	●
 Protection contre la corrosion	●	●
 Joint air de barrage	●	●
 IP64	●	●



► DÉTAIL DES AVANTAGES

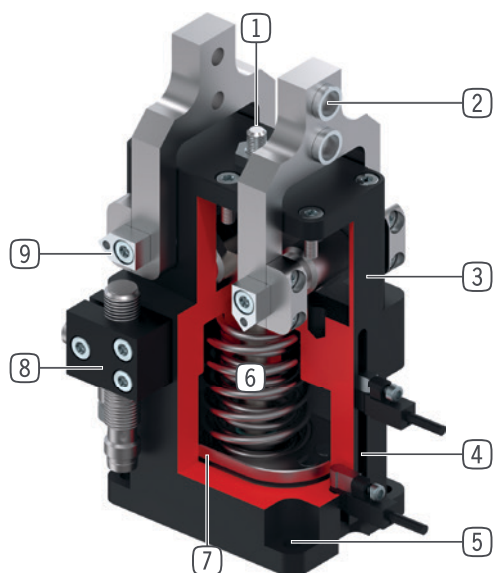

- ① **Vis de réglage course**
 - réglage en continu de l'ouverture
- ② **Douilles de centrage démontables**
 - fixation des mors de préhension
- ③ **Boîtier robuste et léger**
 - Alliage aluminium anodisé
- ④ **Rainure de détection**
 - fixation et positionnement des détecteurs magnétiques
- ⑤ **Fixation et positionnement**
 - alternatifs sur plusieurs côtés pour un montage individuel
- ⑥ **Verrouillage de la force de préhension intégré**
 - ressort intégré dans la chambre du vérin comme accumulateur d'énergie
- ⑦ **Détection de positionnement**
 - Bague aimantée pour une détection directe du piston
- ⑧ **Support détecteur**
 - fixation d'un détecteur de proximité inductif
- ⑨ **Pivot étanche**
 - pour l'utilisation dans des conditions extrêmes

► CARACTÉRISTIQUES TECHNIQUES

Taille de fabrication	Course par mors (+/-)	Force de préhension	Poids	Classe IP
	[°]	[N]	[kg]	
GG4032	20 - 90	430 - 460	0,25	IP64
GG4040	20 - 90	700 - 800	0,5	IP64
GG4049	20 - 90	1000 - 1150	0,85	IP64
GG4058	20 - 90	1650 - 1900	1,4	IP64
GG4072	20 - 90	1950 - 2700	2,45	IP64
GG4084	20 - 90	3500 - 4000	4,5	IP64

► AUTRES INFORMATIONS DISPONIBLES EN LIGNE



Toutes les informations en un clic sur www.zimmer-group.com. À l'aide de la référence du produit de votre choix, trouvez les données, plans, modèles 3D et instructions de service concernant la taille du modèle sélectionné. Rapide, clair et toujours à jour.

PINCES RADIAALES DEUX MORS

TAILLE DE FABRICATION GG4049

SPÉCIFICATIONS PRODUIT



Diagramme des forces

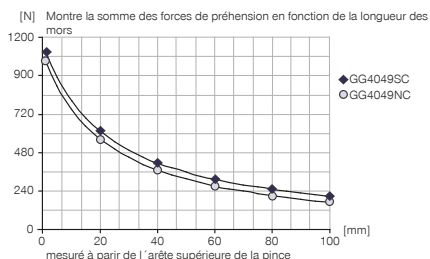

Forces et couples

Montre les couples et les forces qui peuvent agir en plus de la force de préhension.

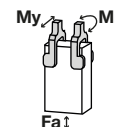

Mr [Nm]	22
My [Nm]	22
Fa [N]	475

Moment d'inertie

GG4049NC-B

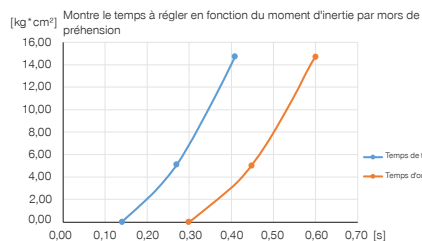

Moment d'inertie

GG4049SC-B

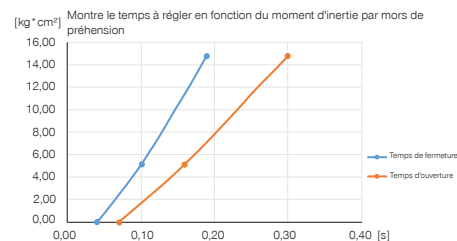

FOURNI



4 [pièce]
Anneau de centrage
DST41000



2 [pièce]
Limiteur de débit unidirectionnel
DRVM5X4

ACCESSOIRES RECOMMANDÉS



ALIMENTATION EN ÉNERGIE



DSV1-8E
Soupape de maintien de la pression avec échappement d'air rapide



CAPTEURS



MFS02-S-KHC-P1-PNP
Détecteur magnétique droit, câble 0,3 m - fiche M8



CAPTEURS



KB8-49
Support détecteur



MFS01-S-KHC-P2-PNP
Capteur 2 points en équerre, câble 0,3 m - fiche M8



MFS02-S-KHC-P2-PNP
Capteur 2 points droit, câble 0,3 m - fiche M8



NJ8-E2S
Détecteur de proximité inductif - Fiche M8



MFS02-S-KHC-IL
Capteur de position droit, câble 0,3 m - connecteur M8



MFS01-S-KHC-P1-PNP
Détecteur magnétique en équerre, câble 0,3 m - fiche M8



► **Caractéristiques techniques**

N° de commande	GG4049NC-B	GG4049SC-B
Course par mors [°]	90	20
Couple de préhension à la fermeture à 0° [Nm]	23	26
Couple de préhension assuré par des ressorts [Nm]	4.2	7
Force de préhension à la fermeture à 0° [N]	1000	1150
Poids propre du mors de préhension monté max. [kg]	0.2	0.2
Longueur mors de préhension max. [mm]	100	100
Temps de fermeture [s]	0.11	0.05
Temps d'ouverture [s]	0.17	0.09
Précision de répétition +/- [mm]	0.05	0.05
Pression de service min. [bar]	4	4
Pression de service max. [bar]	8	8
Pression de service nominal [bar]	6	6
Température de fonctionnement min. [°C]	5	5
Température de fonctionnement max. [°C]	+80	+80
Volume du vérin par cycle [cm ³]	44	33
Protection de IEC 60529	IP64	IP64
Poids [kg]	0.88	0.87

