

PINCES PARALLÈLES DEUX MORS

SÉRIE GEP9000

▶ AVANTAGES PRODUIT

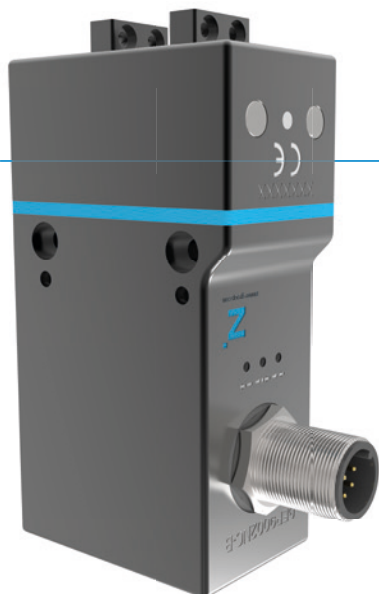

«L'application la plus rapide»

▶ Plug and Play

Réduisez vos coûts de montage et de programmation au minimum grâce à la commande intégrée et à la détection à 3 positions







▶ 250 cycles par minute

Ne craignez plus les cadences de travail : il n'y a rien de plus rapide sur le marché !

▶ Fonctionnement en continu impeccable

La qualité « Made in Germany » vous garantit jusqu'à 30 millions de cycles de préhension sans entretien

▶ CARACTÉRISTIQUES DE LA SÉRIE

Taille de fabrication		Version		
GEP900X		NC	NO	NCV
 Digital I/O		•	•	•
 Fermeture à ressort C		•		•
 Fermeture à ressort / Version renforcée				•
 Ouverture à ressort O			•	
 30 millions de cycles sans maintenance (max.)		•	•	•
 Détection intégrée		•	•	•
 IP40		•	•	•



► DÉTAIL DES AVANTAGES

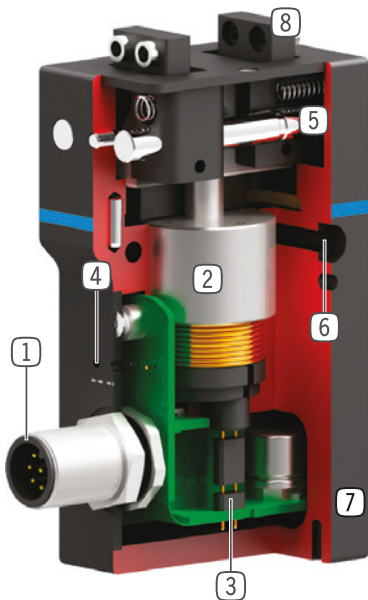

- ① **Alimentation d'énergie**
 - interface standardisée M12 fiche ronde
- ② **Entraînement**
 - par actionneur à bobine mobile
 - par impulsion électrique à l'ouverture et la fermeture (<25ms)
- ③ **Détection de positionnement**
 - détection intégré
 - position de détection programmable
- ④ **Contrôle de détection**
 - visualisation de positionnement par LED
 - détection de l'ouverture, de la fermeture et de la présence pièce
- ⑤ **Accouplement à coin avec guidage forcé**
 - auto-maintien en position finale
- ⑥ **Fixation et positionnement**
 - alternatifs sur plusieurs côtés pour un montage individuel
- ⑦ **Boîtier robuste et léger**
 - Alliage aluminium anodisé
- ⑧ **Mors de préhension**
 - en alliage d'aluminium anodisé
 - positionnement des mors par douille de centrage démontable

► CARACTÉRISTIQUES TECHNIQUES

	Course par mors [mm]	Force de préhension [N]	Poids [kg]	Classe IP
Taille de fabrication				
GEP9002	2	11 - 30	0,25 - 0,34	IP40
GEP9004	4	14 - 50	0,57 - 0,79	IP40

► AUTRES INFORMATIONS DISPONIBLES EN LIGNE



Toutes les informations en un clic sur www.zimmer-group.com. À l'aide de la référence du produit de votre choix, trouvez les données, plans, modèles 3D et instructions de service concernant la taille du modèle sélectionné. Rapide, clair et toujours à jour.

PINCES PARALLÈLES DEUX MORS

TAILLE DE FABRICATION GEP9002

► SPÉCIFICATIONS PRODUIT



► Diagramme des forces

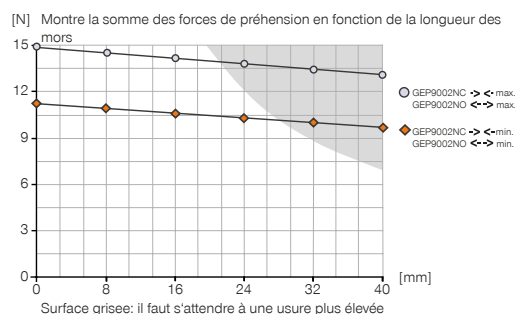

► Forces et couples

Montre les couples et les forces qui peuvent agir en plus de la force de préhension.

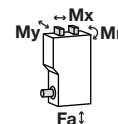

Mr [Nm]	1.5
Mx [Nm]	1.5
My [Nm]	2.1
Fa [N]	270.0

► FOURNI



4 [pièce]
 Anneau de centrage
DST80320

► ACCESSOIRES RECOMMANDÉS



RACCORDS / AUTRES



KAG1000B8
 Connecteur enfichable droit Câble 10 m - Douille M12



RACCORDS / AUTRES



KAW1000B8
 Connecteur enfichable Équerre Câble 10 m - Douille M12

N° de commande	▶ Caractéristiques techniques		
	GEP9002NC-B	GEP9002NO-B	GEP9002NCV-B
Course par mors [mm]	2	2	2
Force de préhension dans le sens de préhension min. [N]	11	11	20
Force de préhension dans le sens de préhension max. [N]	15	15	30
Nombre de cycles max. en fonctionnement continu [cycle/min]	200	200	200
Nombre de cycles max. [cycle/min]	250	250	250
Durée de déplacement [ms]	<20	<20	<20
Durée d'impulsion à l'ouverture [ms]	25	25	25
Durée d'impulsion à la fermeture [ms]	7	7	7
Précision de répétition +/- [mm]	0.05	0.05	0.05
Température de fonctionnement min. [°C]	5	5	5
Température de fonctionnement max. [°C]	+80	+80	+80
Courant absorbé max. par impulsion [A]	5	5	5
Longueur mors de préhension max. [mm]	40	40	40
Poids par mors de préhension max. [g]	20	20	20
Protection de IEC 60529	IP40	IP40	IP40
Poids [kg]	0.25	0.25	0.34

NC / NO

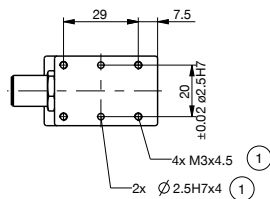

- ① Fixation pince
- ② Alimentation en énergie (M12, 8 pôles)
- ③ Fixation mors de préhension

