

AMORTISSEURS À FLUIDE



SÉRIE BULLITO

► SPÉCIFICATIONS PRODUIT



La série d'amortisseurs hydrauliques Bullito comble les lacunes entre les meubles et les applications industrielles. Les composants en acier inoxydable et la durée de vie de 250 000 cycles créent des normes qualité élevées. La série est caractérisée par l'individualité, la grande durée de vie et la robustesse.

► DOMAINES D'APPLICATION

| | |
|---|---|
|  Clapet | |
|  Porte coulissante | ● |
|  Tiroir | ● |
|  Charnière | |

► CARACTÉRISTIQUES DE LA SÉRIE

| Série | Course [mm] | Medium | Direction de travail |
|---------|-------------|--------|-------------------------|
| Bullito | 80.0 | Fluide | Amortisseur de pression |

► DESSIN TECHNIQUE

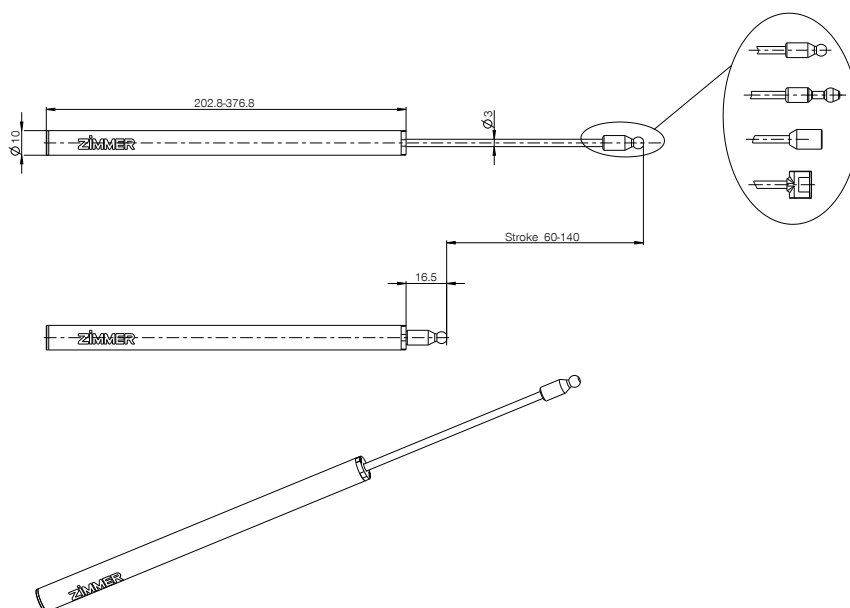

► CARACTÉRISTIQUES TECHNIQUES

| N° de commande | F080-10-002 | F140-10-002 |
|---|--------------------|--------------------|
| Technologie | Defined Comfort | Defined Comfort |
| Courbe de fonctionnement de l'amortisseur | Linéaire constante | Linéaire constante |
| Force de l'amortisseur [N] | | |
| Tolérance de l'amortisseur [N] | | |
| Vitesse de l'amortisseur [mm/s] | | |
| Course libre | Non | Non |
| Longueur de la course libre [mm] | 0.0 | 0.0 |
| Retour à la position initiale du ressort de l'amortisseur | Non | Oui |
| Couleur du corps de l'amortisseur | Acier nu | Acier nu |
| Couleur du couvercle de l'amortisseur | Noir RAL9005 | Noir RAL9005 |
| Ø du corps de l'amortisseur [mm] | 10.0 | 10.0 |
| Longueur du corps de l'amortisseur [mm] | 140.7 | 250.7 |
| Ø de la tige de piston de l'amortisseur [mm] | 3.0 | 3.0 |
| Raccordement du corps de l'amortisseur | Sans raccordement | Sans raccordement |
| Raccordement de la tige de piston de l'amortisseur | Tête sphérique | Tête sphérique |
| Environnement d'application | Modèle standard | Modèle standard |

AMORTISSEURS SÉPARÉS

AMORTISSEURS À FLUIDE

PRINCIPE DE FONCTIONNEMENT

- ▶ Un corps rempli d'huile contient un piston qui peut bouger d'avant en arrière. La viscosité de l'huile et la modification de la section des canaux crée la force de friction nécessaire à l'amortissement.
- ▶ Grande absorption d'énergie sur un espace minimal
- ▶ Différentes caractéristiques d'amortissement possibles

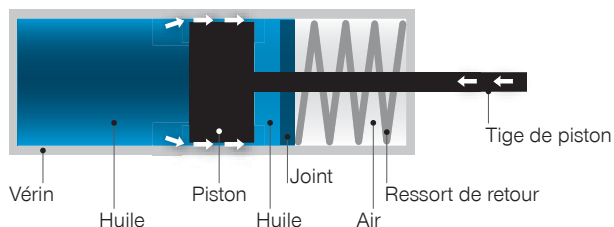

AMORTISSEURS AVEC ET SANS RETOUR AUTOMATIQUE À LA POSITION INITIALE

Les amortisseurs **sans** retour à la position initiale nécessitent une liaison et doivent être sortis manuellement.



Les amortisseurs **avec** retour à la position initiale intégrés peuvent être utilisés sans liaison dans une charnière et sortent automatiquement.



COMPENSATEUR DE VOLUME

Compensateur de volume par ressort à la pression ambiante (norme Zimmer)

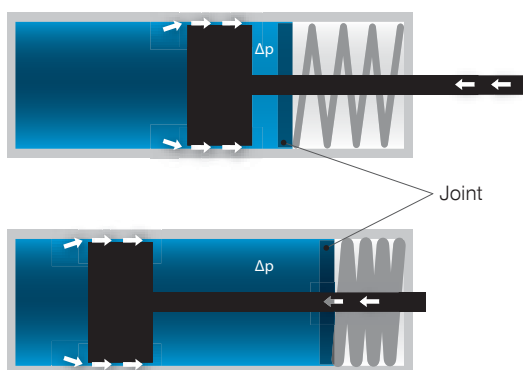

Compensateur de volume par caoutchouc cellulaire (concurrence)

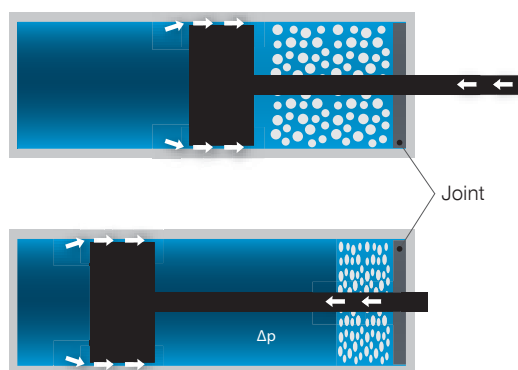

Δp = la pression dans le vérin est supérieure à la pression ambiante

| | Fonction | Étanchéité | Durée de vie |
|------------------------|----------|------------|--------------|
| Caoutchouc cellulaire | X | - | - |
| Compensateur de volume | X | X | X |

VERSIONS

Les buses permettent un échappement constant de l'huile :

- ▶ Force maximale sur un espace minimal
- ▶ La force peut être modifiée par la section des buses
- ▶ Pas de protection contre la surcharge

Classic defined

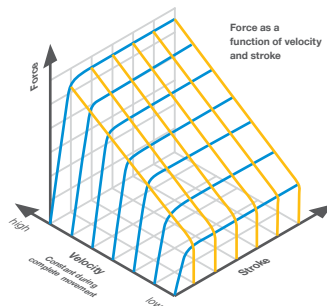

Classic smooth

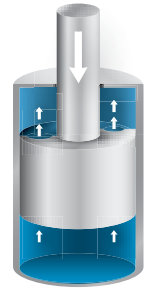
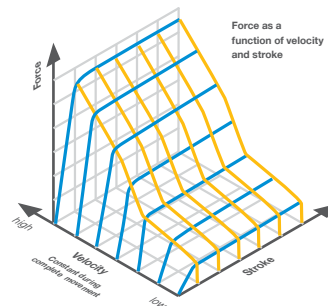

De l'huile afflue vers le piston. Le corps se courbe sous la forte pression, ce qui crée un plus grand interstice et un plus grand débit d'huile.

- ▶ Protection contre la surcharge
- ▶ Différentes courbes de fonctionnement

Comfort defined



Comfort smooth

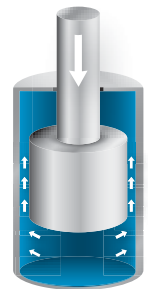
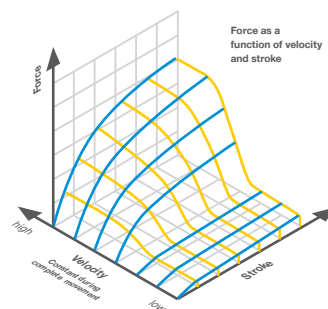

Les deux buses permettent un échappement constant de l'huile. Les rainures du corps permettent un déplacement transversal individuel.

- ▶ Caractéristiques d'amortissement très variées possibles
- ▶ Modification possible de la force

Versatile defined

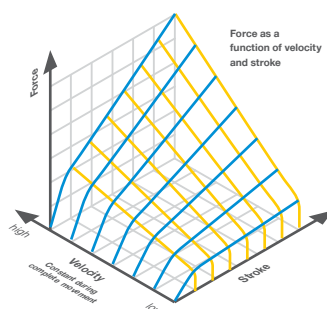

Versatile smooth

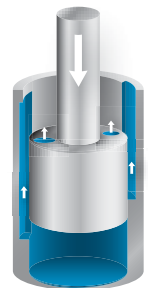
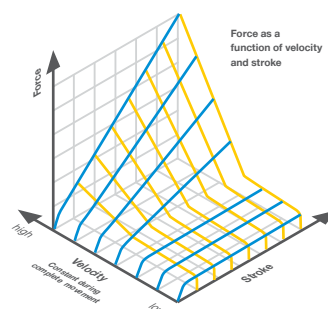

defined: indépendant de la vitesse

smooth: en fonction de la vitesse, fonctionnement en douceur à faible vitesse, temps d'ouverture rapides, modèle de fermeture constant, forces de sortie faibles

AMORTISSEURS SÉPARÉS

AMORTISSEURS À FLUIDE

LÉGER RETOUR À LA POSITION INITIALE

Piston **defined**

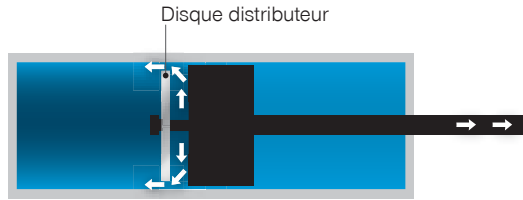

Retour à la position initiale de l'amortisseur



Amortisseur en mouvement de travail

Piston **smooth**

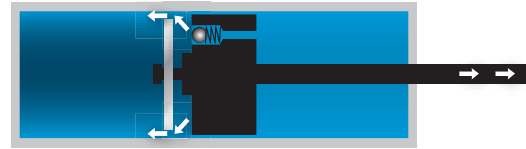

Retour à la position initiale de l'amortisseur

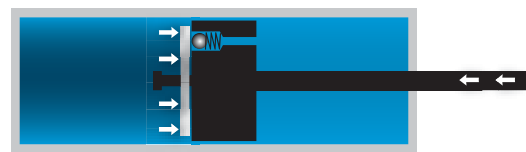

Amortisseur en mouvement de travail



Le disque distributeur et les trous réuniformes permettent une résistance minimale à l'ouverture et la force d'amortissement requise à la fermeture.

COMPARAISON DEFINED/SMOOTH DANS UN DISPOSITIF DE RENTRAGE AUTOMATIQUE

▶ EXEMPLE DE COURBES DE FONCTIONNEMENT CHIUSO100

- ▶ Charge : porte coulissante de 70 kg
- ▶ Le diagramme montre une vitesse de fermeture respective de 0,1 à 0,5 m/s
- ▶ La force d'ouverture se réduit d'environ 30 % avec **smooth**

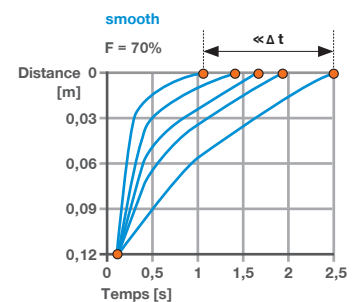
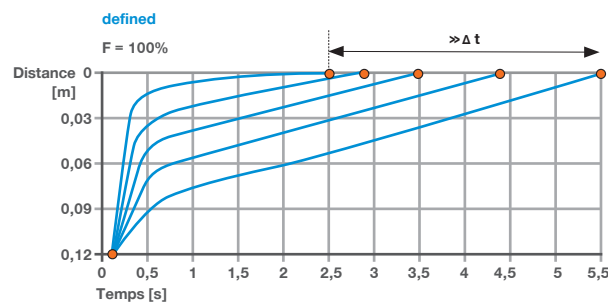

CARACTÉRISTIQUE DE L'AMORTISSEUR HYDRAULIQUE AVEC VITESSE DE MESURE CONSTANTE

Courbes de fonctionnement d'un amortisseur hydraulique

Force d'amortissement par rapport à la course

- Linéaire ascendante
- Linéaire ascendante – constante
- Linéaire constante
- progressive
- Ligne S
- dégressive

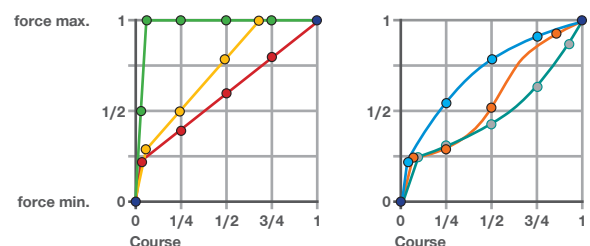

GAMME DE PRODUITS AMORTISSEURS CLASSIC

- ▶ Longueur du corps (L) : de 42 mm à 67 mm
- ▶ Diamètre du corps (d) : 6 mm, 8 mm et 10 mm
- ▶ Course (s) : de 5 mm à 30 mm
- ▶ Diamètre de la tige de piston (k) : 2,3 mm

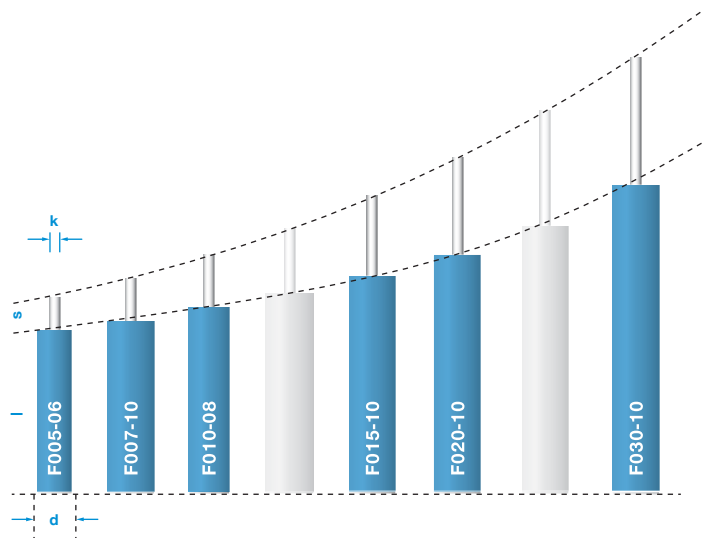

GAMME DE PRODUITS AMORTISSEURS COMFORT

- ▶ Dimensions du corps (l) : de 29,5 mm à 151,6 mm
- ▶ Diamètre du corps (d) : 6 mm, 8 mm et 10 mm
- ▶ Course (s) : de 10 mm à 100 mm
- ▶ Diamètre de la tige de piston (k) : de 1,5 à 2,3 mm

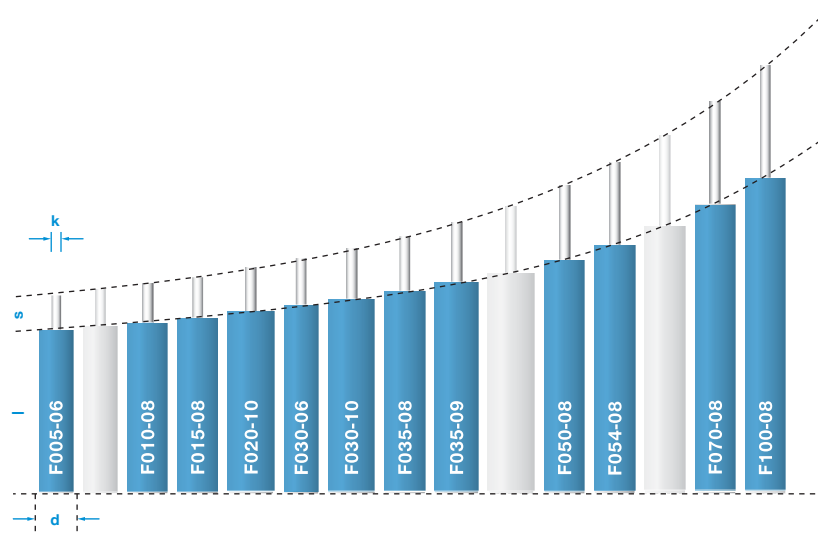

GAMME DE PRODUITS AMORTISSEURS VERSATILE

- ▶ Dimensions du corps (l) : de 42 mm à 67 mm
- ▶ Diamètre du corps (d) : 6 mm, 8 mm et 10 mm
- ▶ Course (s) : de 5 mm à 30 mm
- ▶ Diamètre de la tige de piston (k) : 2,3 mm

