

# HANDHABUNGSSYSTEM FÜR SÄCKE

## Z01SYS137256

### ▶ PRODUKTINFORMATION

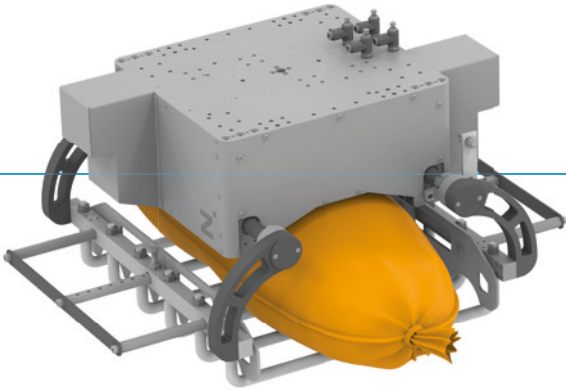

- ▶ Der Zimmer Group Sackgreifer ist ein einzigartiges End-of-Arm-System zur Handhabung von Säcken, die mit unterschiedlichsten Gütern gefüllt sein können, wie z.B. Mehl, Gemüse, Früchten, Getreide, Düngemittel, Chemikalien, Zement oder zahlreichen anderen Produkten. Dabei können verschiedene Sackmaterialien wie Papier, Kunststoff, Jute oder Stoff und Gewebe verwendet werden. Ein modularer Aufbau ermöglicht eine Erweiterung mit Zusatzfunktionen wie Zwischenlagengreifer, Palettenhandling und vieles mehr.

### ▶ HERAUSFORDERUNG

- ▶ Synchrone Backenbewegung
- ▶ Zykluszeit
- ▶ Produktvielfalt in Form und Größe des Inhalts
- ▶ Unterschiedlichste Sackvarianten
- ▶ Hohe Prozessflexibilität
- ▶ Werkstücksicherung
- ▶ Staubige Umgebung

### ▶ LÖSUNG

- ▶ Antrieb synchronisiert über Zahnrad / Zahnstange
- ▶ Große Antriebszylinder für schnelle Zykluszeiten
- ▶ Einstellbare Backen und Hübe für hohe Flexibilität
- ▶ Unterschiedliche Backengeometrien und Materialien
- ▶ Funktionserweiterung durch modularen Aufbau
- ▶ Temporäre Krafterhaltung über Drucksicherung
- ▶ Abgedeckte Mechanik & staubgeschützte Komponenten

### ▶ WERKSTÜCK

- ▶ Bis 25kg Werkstückgewicht (bis 100kg auf Anfrage)
- ▶ Länge: 600 - 750mm (gefüllt)
- ▶ Breite: 75 bis 150mm (gefüllt)
- ▶ Höhe: 170 bis 580mm (gefüllt)



## ▶ TECHNISCHE DATEN

Produkt	Sack
Greiftechnologie	Formschluss
Gewicht Werkstück [kg]	25
Gewicht System [kg]	35
Antriebsart	pneumatisch

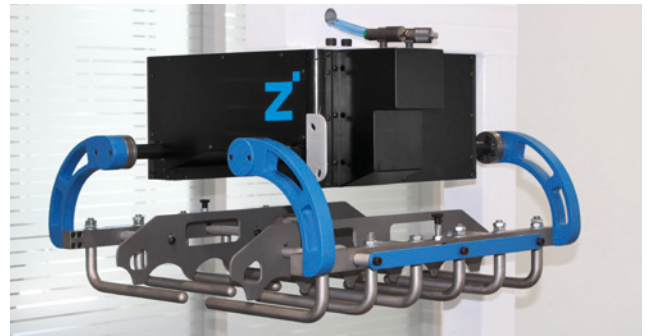

## ▶ FUNKTIONEN IM DETAIL

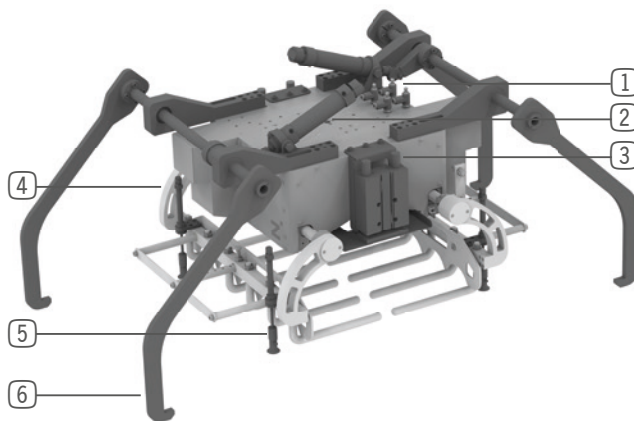

- ① Ventilinsel (Zubehör)
- ② Roboteranschlussflansch
- ③ Zubehör: Andrücker (Höhe 75 - 150mm)
- ④ Einstellbare Backenbreite (170 - 430mm)
- ⑤ Zubehör: Zwischenlagengreifer
- ⑥ Zubehör: Palettengreifer

## ▶ WEITERE INFORMATIONEN/QUERVERWEISE

▶ Andrücker / Niederhalter  
Z01SYS135374

▶ Zwischenlagengreifer  
Z01SYS135343

▶ Palettengreifer  
Z01SYS135379

